

PRODUCTNUMMER: ART0001634

Outdoor calisthenics station



PRODUCTBESCHRIJVING

De outdoor calisthenics station is een outdoor crossfitstation van 2070 x 800 x 1450 mm. Geschikt vanaf 1,40 m met een valhoogte van 0,31 m. Compact en ideaal voor kracht- en functionele training in openbare fitnesszones.

SPECIFICATIES

Afmeting	2395x2048x2367mm
Beschikbare ruimte	28m ²
Gewicht	130kg
Leeftijdsgroep	Vanaf 14 jaar
Montage	Op betonpoeren
Trainingszone	2m ²
Valhoogte	1m
Verpakkingsvolume	1,4m ³

BESTEKTEKST

Constructie en materialen

- Frame van thermisch verzinkt en gepoedercoat staal voor maximale bescherming tegen weersinvloeden
- Stevige stalen ringen en stangen met antislip afwerking
- Geschikt voor intensief gebruik in openbare ruimtes
- Eenvoudig onderhoud en lange levensduur door hoogwaardige constructie

Functionele beschrijving

- Biedt de mogelijkheid om met eigen lichaamsgewicht te trainen
- Geschikt voor oefeningen zoals pull-ups, ring dips, hanging leg raises en swings
- Ondersteunt kracht-, coördinatie- en stabiliteitstraining
- Geschikt voor zowel beginners als gevorderden
- Belaste spiergroepen:
 - Schouders
 - Armen
 - Core
 - Rug

Installatie en plaatsing

- Geschikt voor montage op zowel verharde als onverharde ondergrond
- Installatie via inbouw of opbouw volgens de richtlijnen van de fabrikant
- Vrije trainingszone volgens tekening: minimaal 5,40 × 5,05 meter
- Maximale valhoogte: 1,00 meter

TECHNISCHE TEKENING

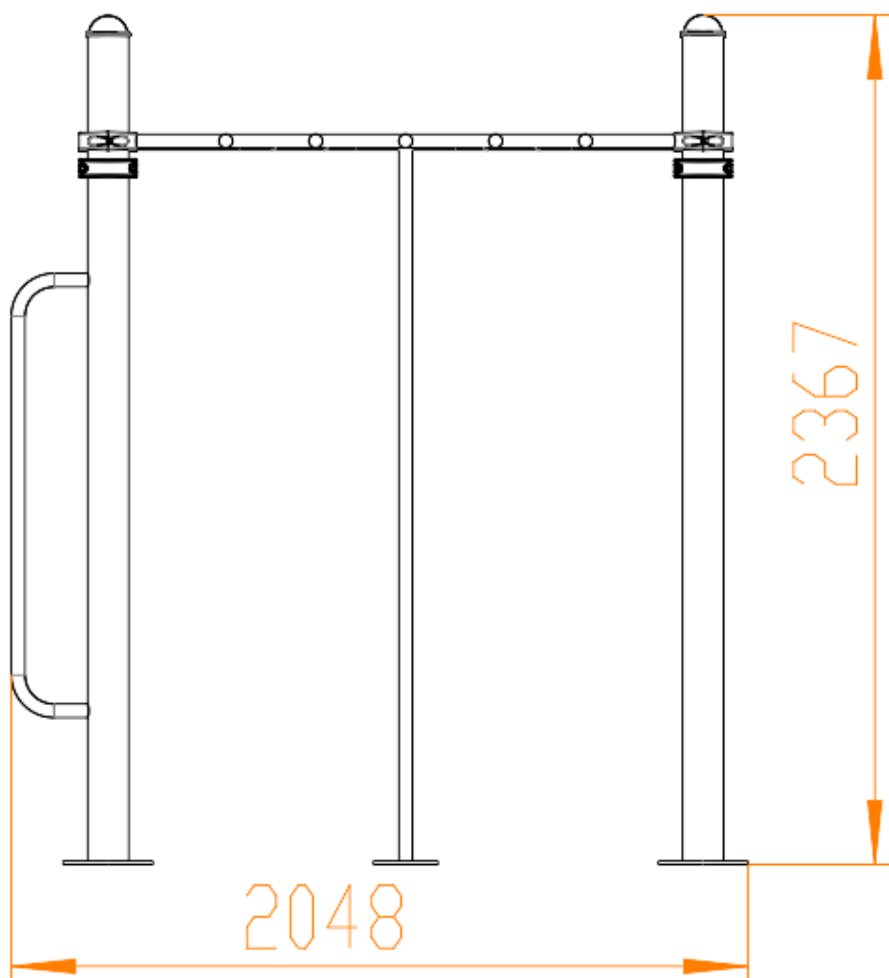

CERTIFICATEN

- Ontworpen conform **EN 16630:2015** – permanente buitenfitnesstoestellen.
- Alle verbindingen en randen zijn afgerond om risico op letsel te minimaliseren.
- Geschikt voor openbaar gebruik en langdurige belasting.

GARANTIE

- 24 maanden op bewegende onderdelen
- 5 jaar op hoofdconstructies
- 10 jaar op aluminium en roestvrijstalen onderdelen tegen structurele schade of corrosie, mits het product correct is geïnstalleerd en onderhouden volgens de voorschriften.