

PRODUCTNUMMER: ART0001669

Chestdrive



PRODUCTBESCHRIJVING

De Chestdrive is een krachtig outdoor fitnessapparaat voor het trainen van de borst-, schouder- en armspieren. Door de natuurlijke duwbeweging versterkt dit toestel het bovenlichaam en verbetert het de houding en stabiliteit. Geschikt voor sportparken, beweegroutes en openbare fitnesszones waar krachttraining en toegankelijkheid samenkomen.

SPECIFICATIES

Afmeting	212x103x193cm
Beschikbare ruimte	23m ²
Gewicht	80kg
Leeftijdsgroep	Vanaf 14 jaar
Montage	Op betonpoeren
Trainingszone	3m ²
Valhoogte	0,58m

BESTEKTEKST

Constructie en materialen

- Stalen constructie, thermisch verzinkt en gepoedercoat
- Onderhoudsarme draaipunten voor vloeiende beweging
- Ergonomische handgrepen met antislipafwerking
- Weer- en vandalismebestendig ontwerp
- Duurzame RVS-bevestigingsmaterialen

Functionele beschrijving

- De Chestdrive traint het bovenlichaam door een voorwaartse duwbeweging vanuit zitpositie
- De oefening draagt bij aan spierkracht, rompspanning en functionele stabiliteit

Belaste spiergroepen

- Borstspieren (pectoralis major)
- Schouders (deltoideus)
- Triceps
- Rompstabilisatoren
- Geschikt voor gebruikers van elk niveau die gericht willen werken aan bovenlichaamkracht

Installatie en plaatsing

- Geschikt voor inbouw- of opbouwmontage
- Vrije valhoogte: 0,58 meter
- Te plaatsen op rubbertegels, kunstgras of verharding
- Compacte veiligheidszone, geschikt voor openbare ruimtes

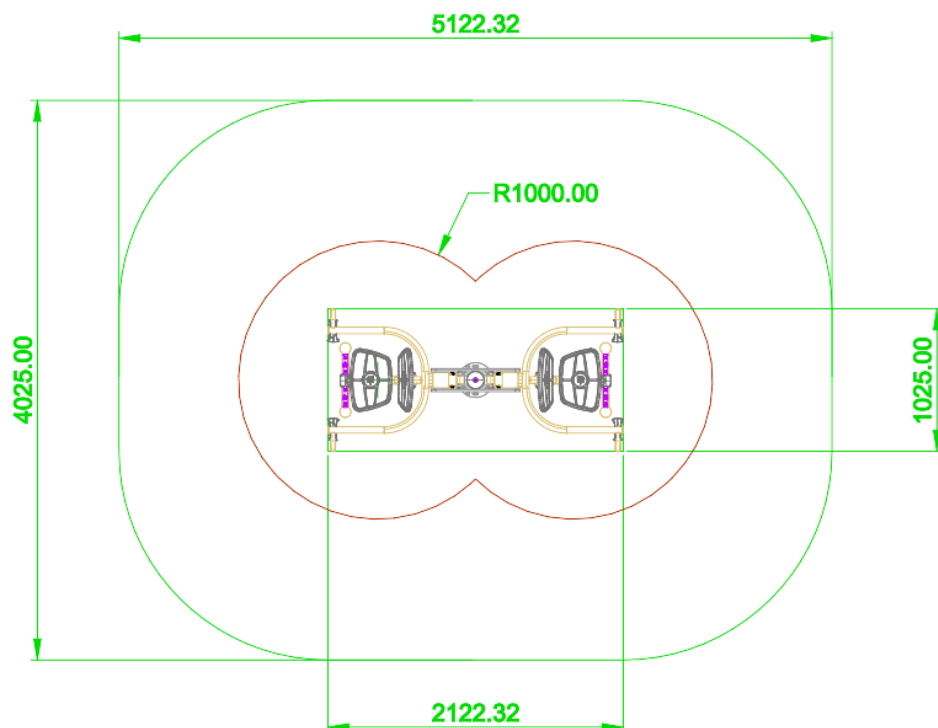
TECHNISCHE TEKENING**CERTIFICATEN**

- Voldoet aan EN 16630:2015
- permanente buitenfitnessstoestellen
- TÜV-gecertificeerd voor veilig gebruik in de openbare ruimte

GARANTIE

- 24 maanden op bewegende onderdelen,
- 5 jaar op hoofdconstructies
- 10 jaar op aluminium en roestvrijstalen onderdelen tegen structurele schade of corrosie, mits het product correct is geïnstalleerd en onderhouden volgens de voorschriften.