

PRODUCTNUMMER: ART0001680

Proladder



PRODUCTBESCHRIJVING

De Proladder is een professioneel outdoor fitnessapparaat dat zich richt op functionele kracht, coördinatie en corestabiliteit. Door de verticale ladderconstructie biedt het toestel veelzijdige trainingsmogelijkheden voor klimmen, hangen, optrekken en buikspierversterkende oefeningen. Ideaal voor sportparken, calisthenicszones en openbare beweegruidtes.

SPECIFICATIES

Afmeting	200x134x241cm
Beschikbare ruimte	18m ²
Gewicht	50kg
Leeftijdsgroep	Vanaf 14 jaar
Montage	Op betonpoeren
Trainingszone	3m ²
Valhoogte	154cm

BESTEKTEKST

Constructie en materialen

- Stalen constructie, thermisch verzinkt en gepoedercoat
- Slijtvaste opstap- en steunvlakken
- Ergonomisch geplaatste grepen voor veilig gebruik
- Onderhoudsarm en weerbestendig ontwerp
- Duurzame RVS-bevestigingsmaterialen

Functionele beschrijving

- De Proladder biedt een veelzijdige training waarbij gebruikers klimmen, opstappen en hun lichaam gecontroleerd verplaatsen
- De oefenvormen verbeteren kracht, balans en motorische controle

Belaste spiergroepen

- Armen en schouders
 - Core en rompsspieren
 - Benen en heupspieren
- Geschikt voor zowel beginnende als gevorderde gebruikers

Installatie en plaatsing

- Geschikt voor inbouw- of opbouwmontage
- Vrije valhoogte: 1,54 meter
- Te plaatsen op rubbertegels, kunstgras of verharding
- Compacte veiligheidszone voor openbare omgevingen

TECHNISCHE TEKENING

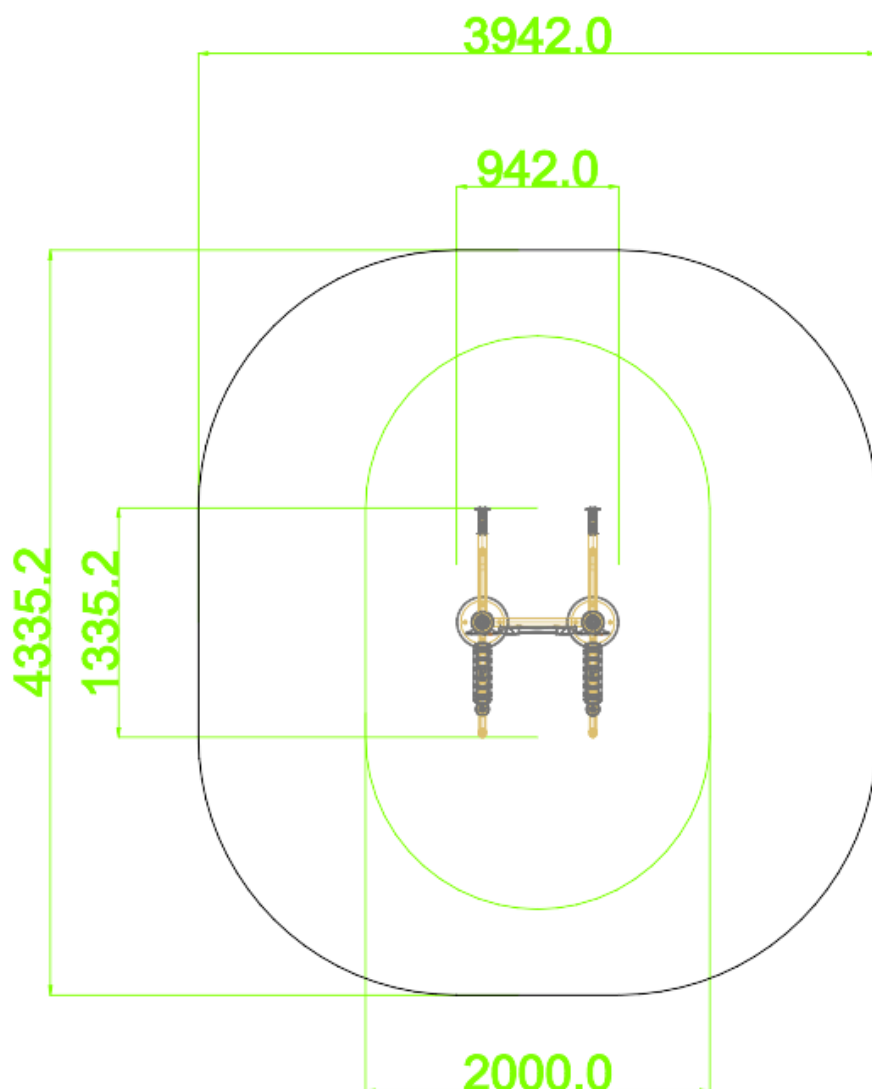

CERTIFICATEN

- Voldoet aan EN 16630:2015
- TÜV-gecertificeerd voor veilig gebruik in de openbare ruimte
- permanente buitenfitnessstoestellen

GARANTIE

- 24 maanden op bewegende onderdelen
- 5 jaar op hoofdconstructies
- 10 jaar op aluminium en roestvrijstalen onderdelen tegen structurele schade of corrosie, mits het product correct is geïnstalleerd en onderhouden volgens de voorschri