

PRODUCTNUMMER: ART0001959

## Eco-line | SKOR Biceps & Triceps Station



### PRODUCTBESCHRIJVING

Het Biceps & Triceps Station is een outdoor krachttoestel voor gerichte training van bovenarmen, met instelbare weerstand via rubber-gecoate gewichtsplaten. De sterke staalconstructie en hoogwaardige afwerking maken het ideaal voor sportparken, verenigingen en openbare fitnesspleinen.

### SPECIFICATIES

Afmeting	171,5x159x197,5cm
Beschikbare ruimte	23m <sup>2</sup>
Gewicht	485kg
Leeftijdsgroep	Vanaf 14 jaar
Oppervlakte	22,5m <sup>2</sup>
Weerstandsbereik	135kg

## BESTEKTEKST

- Outdoor krachttoestel voor gerichte training van biceps en triceps.
- Ondersteunt twee oefeningen: bicep curl en triceps press.
- Verstelbare weerstand door het verschuiven van gewichtsplaten over de rail.
- Gewichtsplaten inbegrepen: 12 × 10 kg (120 kg) en 6 × 2,5 kg (15 kg), totaal 135 kg.
- Zware, duurzame constructie met 6 mm dikke stalen profielen (120×60 mm).
- Rubber-gecoate stalen gewichtsplaten voor stille en veilige training.
- Roestvast bevestigingsmateriaal voor langdurige inzetbaarheid in buitenruimtes.
- Veiligheidselementen zoals afgedopte baruiteinden ter bescherming van gebruikers.
- Stalen bars met diameters van 25 mm en 30 mm, volledig van RVS.
- Vaste montage met meegeleverde M16-ankerbouten voor maximale stabiliteit.
- Weerbestendig ontwerp, geschikt voor intensief gebruik op openbare fitnesslocaties.
- Toepassing: verenigingen, BVO-trainingscomplexen, gemeentelijke sportparken, recreatie- en beweegroutes.

## Afmetingen

- Lengte: 1810 mm
- Breedte: 1455 mm
- Hoogte: 1850 mm
- Totaalgewicht: 485 kg
- Onderhoudsarm dankzij duurzame materialen, RVS onderdelen en beschermende coatings.

## TECHNISCHE TEKENING

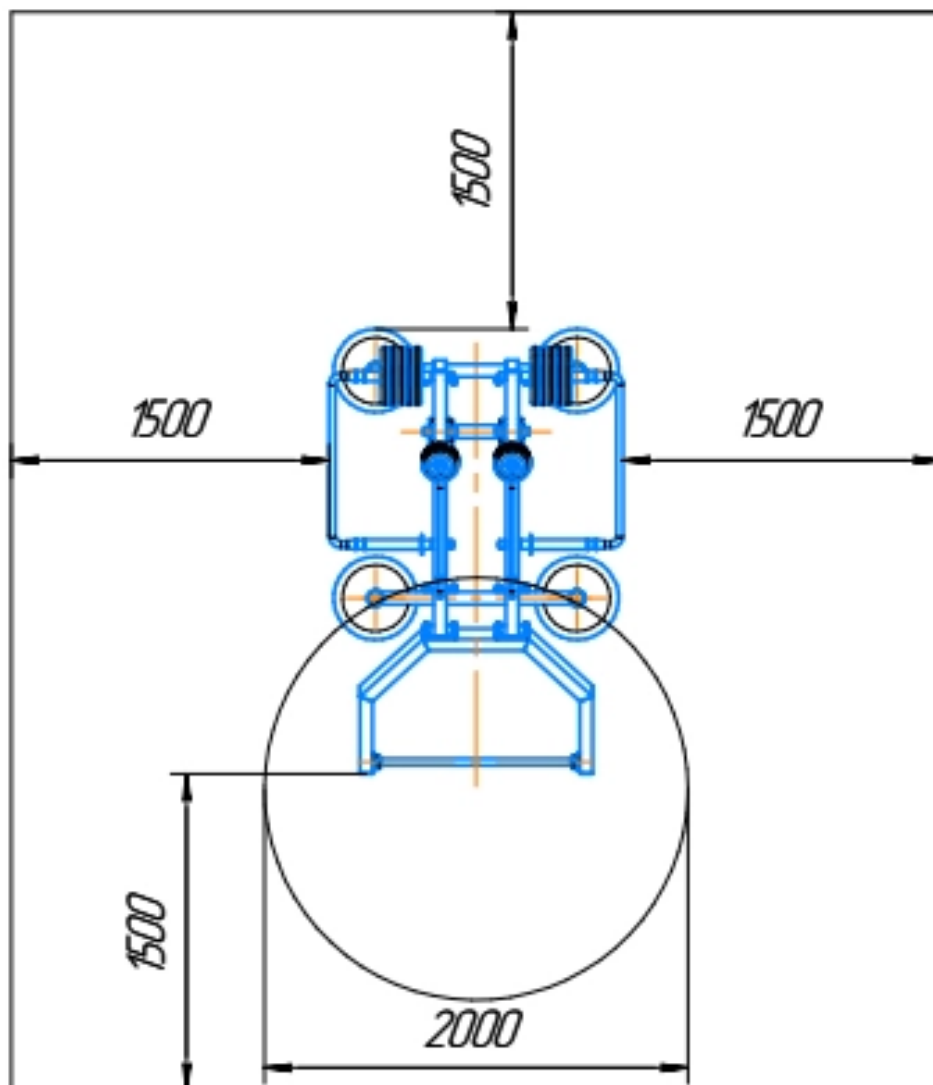

## CERTIFICATEN

- Gecertificeerd met het **Blue Angel** ecolabel
- Niet-toxisch en veilig volgens **EN 71-3** (speelgoedveiligheidsnorm)
- Vermindert CO<sub>2</sub>-uitstoot aanzienlijk en spaart natuurlijke hulpbronnen
- Volledig geurloos en milieuvriendelijk, zelfs bij extreme temperaturen

## GARANTIE

- 30 jaar garantie