

PRODUCTNUMMER: ART0002098

## Standard Line | SKOR Vertical Press



### PRODUCTBESCHRIJVING

De Vertical Press is een krachtig outdoor fitnessstoestel voor het effectief trainen en versterken van borst-, schouder- en armspieren. Dankzij het nauwkeurig instelbare gewichtssysteem en het robuuste stainless steel frame is het toestel geschikt voor intensief gebruik en langdurige prestaties in de buitenruimte.

### SPECIFICATIES

Afmeting	1,38x2,09x2,13m
Beschikbare ruimte	22m <sup>2</sup>
Gewicht	265kg
Trainingszone	3m <sup>2</sup>
Valhoogte	0m
Weerstandsbereik	13-90kg

**BESTEKTEKST**

- Vertical Press uit de Standard Line, ontworpen voor professioneel buitensportgebruik.
- Afmetingen: 1380 × 2090 × 2130 mm (l × b × h), geschikt voor robuuste en ruimte-efficiënte sportlocaties.
- Toestelgewicht: 265 kg voor een uiterst stabiele basis en veilig gebruik.
- Uitgerust met een verstelbaar weight system voor gecontroleerde krachtraining.
- Gewichtenconfiguratie van 10 × 10 kg en 6 × 2,5 kg voor eenvoudig instelbare trainingsweerstand.
- Hoogwaardig stainless steel frame, bestand tegen uiteenlopende weersinvloeden en ontworpen voor langdurig buitengebruik.
- Specifiek ontwikkeld voor het versterken van borst-, schouder- en armspieren met een ergonomische duwbeweging.
- Geschikt voor openbare sportparken, trainingscomplexen, buitengyms en andere professionele sportomgevingen.
- Ontworpen met focus op kwaliteit, functionaliteit en gebruiksgemak voor minimale onderhoudsbehoefte.
- Duurzame en professionele trainingsoplossing voor veilige en toekomstbestendige krachtraining in de buitenruimte.

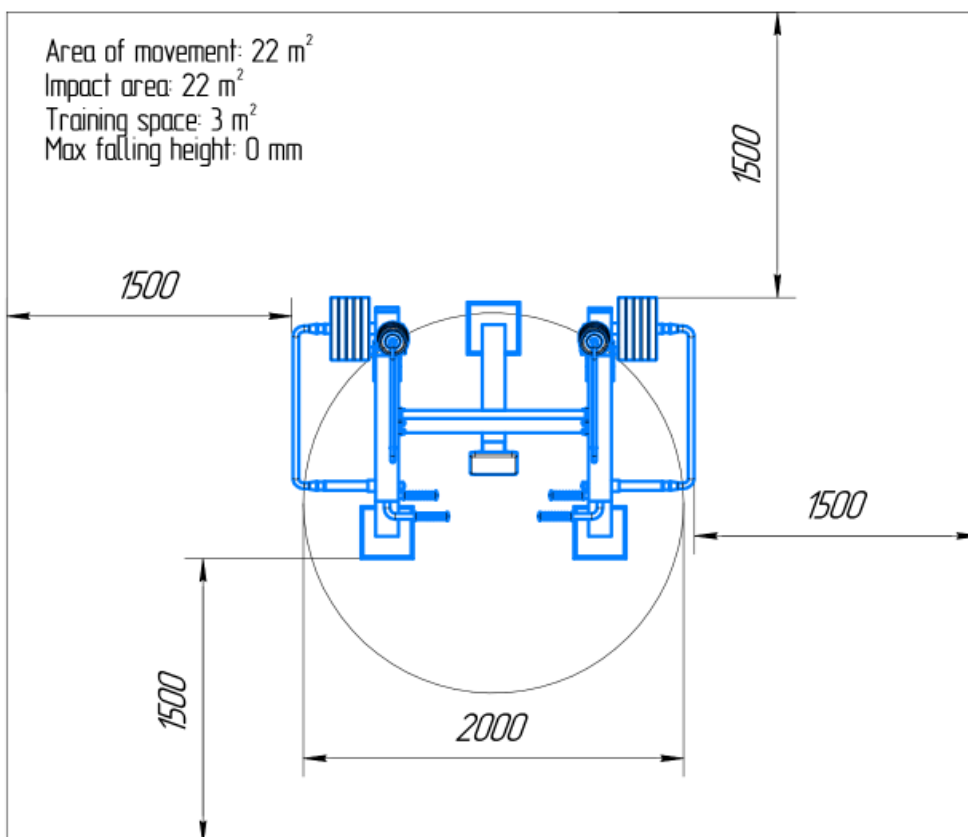
**TECHNISCHE TEKENING**

## CERTIFICATEN

-Voldoet aan normering: DIN EN 16630:2015-06

## GARANTIE

-De garantieperiode bedraagt één jaar en gaat in op de oorspronkelijke aankoopdatum, mits de koper de onderhoudsvorschriften naleeft