

PRODUCTNUMMER: ART0002104

Standard Line | SKOR Standing Row



PRODUCTBESCHRIJVING

De Standing Row is een effectief outdoor fitnessstoestel voor het gericht trainen en versterken van rug-, schouder- en armspieren. Dankzij het nauwkeurig instelbare gewichtssysteem en het robuuste stalen frame met zinkprimer en poedercoating is het toestel geschikt voor intensief gebruik en langdurige prestaties in de buitenruimte.

SPECIFICATIES

Afmeting	1,36x1,88x2,01m
Beschikbare ruimte	21m ²
Gewicht	315kg
Trainingszone	3m ²
Valhoogte	0m
Weerstandsbereik	60-220kg

BESTEKTEKST

- Lat Pull uit de Standard Line, ontworpen voor professioneel buitensportgebruik.
- Afmetingen: 1770 × 1810 × 2480 mm, geschikt voor plaatsing op professionele buitensportlocaties.
- Toestelgewicht: 325 kg voor een stabiele en solide constructie.
- Inclusief gepatenteerd weight system voor gecontroleerde krachttraining.
- Gewichtenconfiguratie van 14 × 10 kg en 6 × 2,5 kg voor nauwkeurig instelbare trainingsweerstand.
- Stalen frame behandeld met zinkprimer en afgewerkt met een transparante poedercoating voor extra bescherming.
- Geleiders en kleine onderdelen vervaardigd uit roestvast staal.
- Duurzame en betrouwbare oplossing voor langdurig en intensief gebruik.

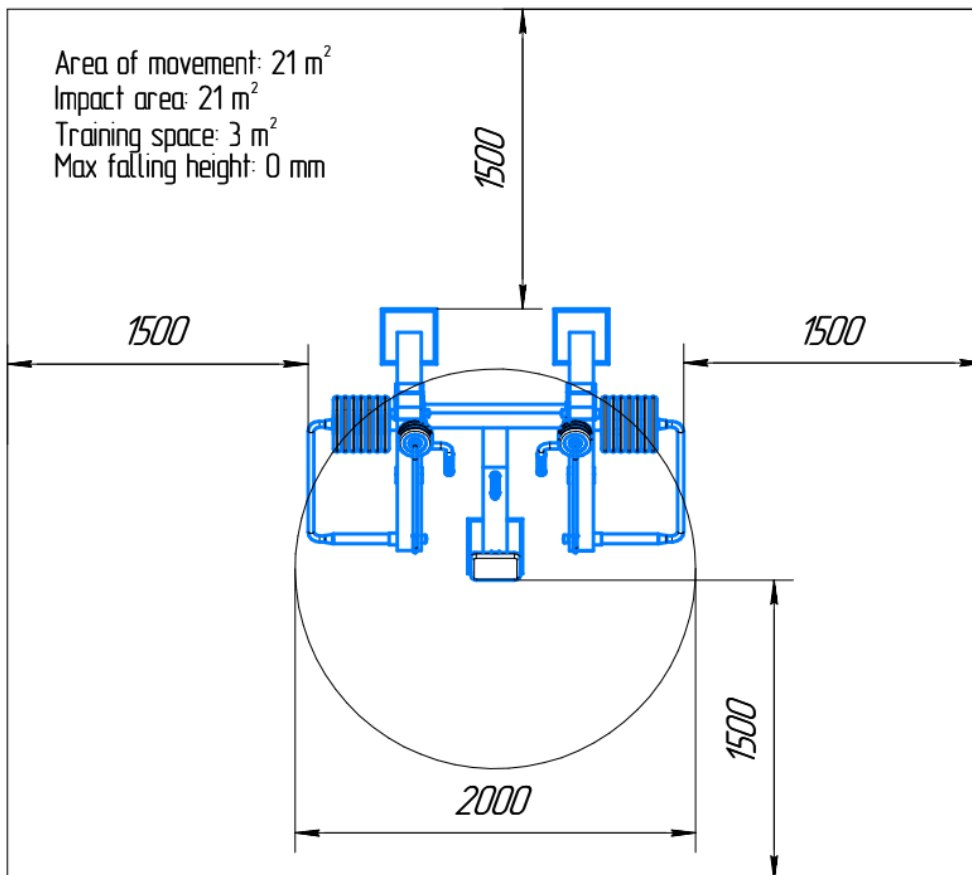
TECHNISCHE TEKENING

CERTIFICATEN

-Voldoet aan normering: DIN EN 16630:2015-06

GARANTIE

-De garantieperiode bedraagt één jaar en gaat in op de oorspronkelijke aankoopdatum, mits de koper de onderhoudsvorschriften naleeft