

PRODUCTNUMMER: ART0002105

Standard Line | SKOR Lat Pull



PRODUCTBESCHRIJVING

De Lat Pull is een krachtig outdoor fitnessstoestel voor het gericht trainen en versterken van rug-, schouder- en armspieren. Met een nauwkeurig instelbaar gewichtssysteem en een robuust stalen frame met zinkprimer en poedercoating is het toestel ontworpen voor intensief gebruik en langdurige prestaties in de buitenruimte.

SPECIFICATIES

Afmeting	1,77x1,81x2,48m
Beschikbare ruimte	23m ²
Gewicht	325kg
Trainingszone	3m ²
Valhoogte	0,38m
Weerstandsbereik	4-100kg

BESTEKTEKST

- Lat Pull uit de Standard Line, ontworpen voor professioneel buitensportgebruik.
- Afmetingen: 1770 × 1810 × 2480 mm, geschikt voor plaatsing op professionele buitensportlocaties.
- Toestelgewicht: 325 kg voor een stabiele en solide constructie.
- Inclusief gepatenteerd weight system voor gecontroleerde krachttraining.
- Gewichtenconfiguratie van 14 × 10 kg en 6 × 2,5 kg voor nauwkeurig instelbare trainingsweerstand.
- Stalen frame behandeld met zinkprimer en afgewerkt met een transparante poedercoating voor extra bescherming.
- Geleiders en kleine onderdelen vervaardigd uit roestvast staal.
- Duurzame en betrouwbare oplossing voor langdurig en intensief gebruik.

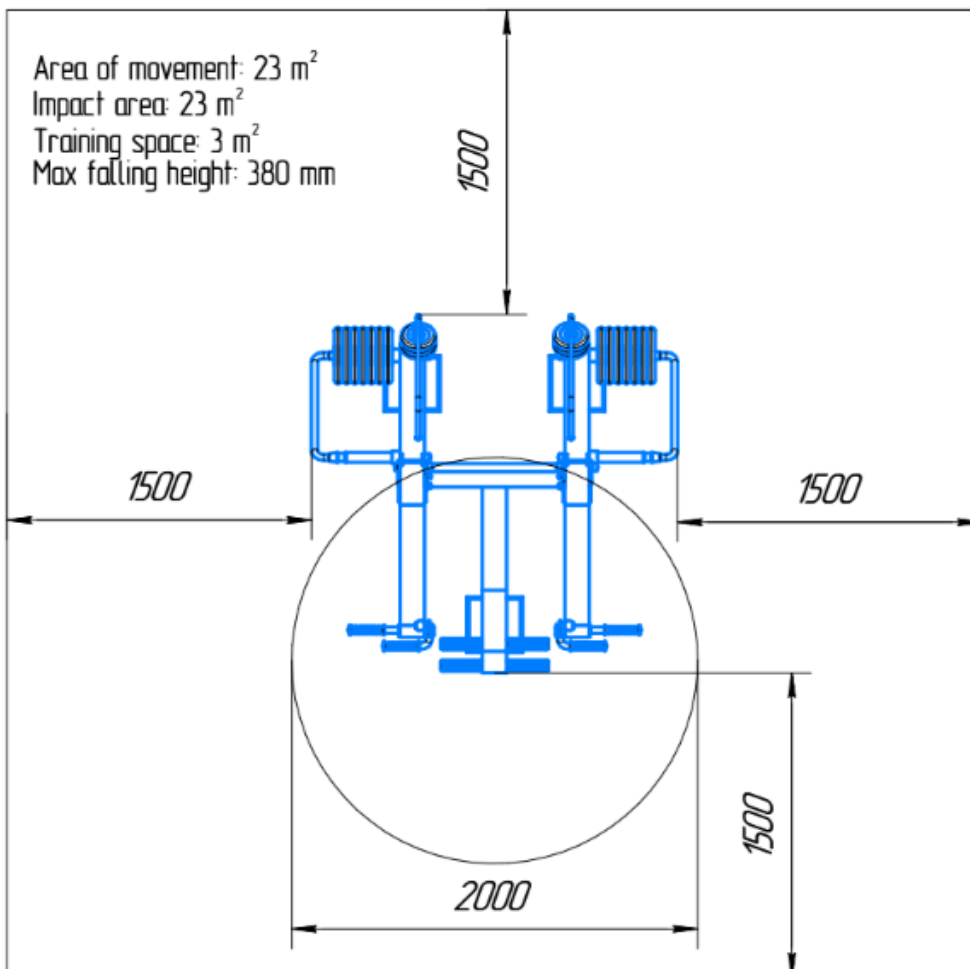
TECHNISCHE TEKENING

CERTIFICATEN

-Voldoet aan normering: DIN EN 16630:2015-06

GARANTIE

-De garantieperiode bedraagt één jaar en gaat in op de oorspronkelijke aankoopdatum, mits de koper de onderhoudsvorschriften naleeft