

PRODUCTNUMMER: ART0002107

Standard Line | SKOR Biceps Curl



PRODUCTBESCHRIJVING

De Biceps Curl is een doelgericht outdoor fitnessstoestel voor het effectief trainen en versterken van de biceps. Dankzij het nauwkeurig instelbare gewichtssysteem en het robuuste stalen frame met zinkprimer en poedercoating is het toestel geschikt voor intensief gebruik en langdurige prestaties in de buitenruimte.

SPECIFICATIES

Afmeting	1,66x2,09x2,04m
Beschikbare ruimte	24m ²
Gewicht	245kg
Trainingszone	3m ²
Valhoogte	0m
Weerstandsbereik	20-80kg

BESTEKTEKST

- Biceps Curl uit de Standard Line, ontworpen voor professioneel buitensportgebruik.
- Afmetingen: 1660 × 2090 × 2040 mm, geschikt voor plaatsing op professionele buitensportlocaties.
- Toestelgewicht: 245 kg voor een stabiele en solide constructie.
- Inclusief gepatenteerd weight system voor gecontroleerde krachttraining.
- Gewichtenconfiguratie van 6 × 10 kg en 6 × 2,5 kg voor nauwkeurig instelbare trainingsweerstand.
- Stalen frame behandeld met zinkprimer en afgewerkt met een transparante poedercoating voor extra bescherming.
- Geleiders en kleine onderdelen vervaardigd uit roestvast staal.
- Duurzame en betrouwbare oplossing voor langdurig en intensief gebruik.

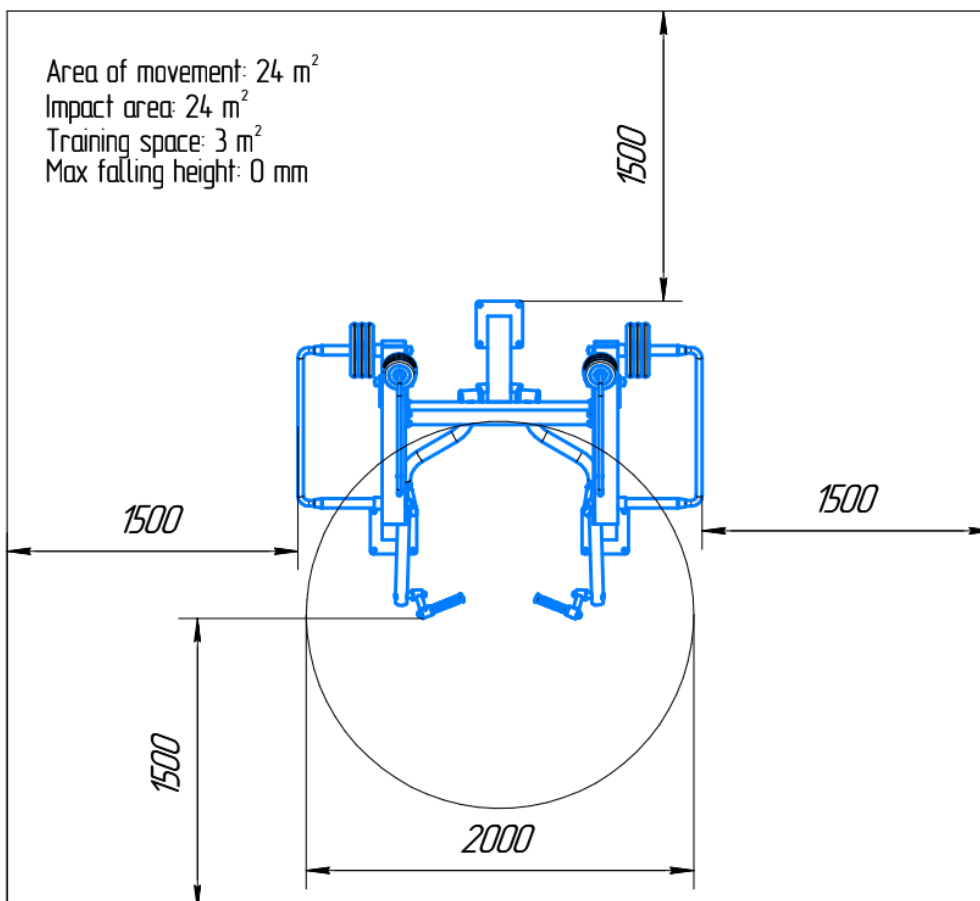
TECHNISCHE TEKENING**CERTIFICATEN**

-Voldoet aan normering: DIN EN 16630:2015-06

GARANTIE

-De garantieperiode bedraagt één jaar en gaat in op de oorspronkelijke aankoopdatum, mits de koper de onderhoudsvorschriften naleeft