

PRODUCTNUMMER: ART0002114

## Standard Line | SKOR Standing Glute Press



### PRODUCTBESCHRIJVING

De Standing Glute Press is een krachtig outdoor fitnessstoestel voor het gericht trainen en versterken van de bilspieren en hamstrings. Dankzij het nauwkeurig instelbare gewichtssysteem en het robuuste stalen frame met zinkprimer en poedercoating is het toestel geschikt voor intensief gebruik en langdurige prestaties in de buitenruimte.

### SPECIFICATIES

Afmeting	1,67x2,11x1,78m
Beschikbare ruimte	24m <sup>2</sup>
Gewicht	327kg
Trainingszone	3m <sup>2</sup>
Valhoogte	0,24m
Weerstandsbereik	20-120kg

## BESTEKTEKST

- Standing Glute Press uit de Standard Line, ontwikkeld voor professioneel buitensportgebruik.
- Afmetingen: 1670 × 2110 × 1780 mm, geschikt voor plaatsing op professionele buitensportlocaties.
- Toestelgewicht: 327 kg voor een stabiele en solide constructie.
- Inclusief gepatenteerd weight system voor gecontroleerde krachttraining.
- Gewichtenconfiguratie van 14 × 10 kg en 6 × 2,5 kg voor nauwkeurig instelbare trainingsweerstand.
- Stalen frame behandeld met zinkprimer en afgewerkt met een transparante poedercoating voor extra bescherming.
- Geleiders en kleine onderdelen vervaardigd uit roestvast staal.
- Duurzame en betrouwbare oplossing voor langdurig en intensief gebruik.

## TECHNISCHE TEKENING

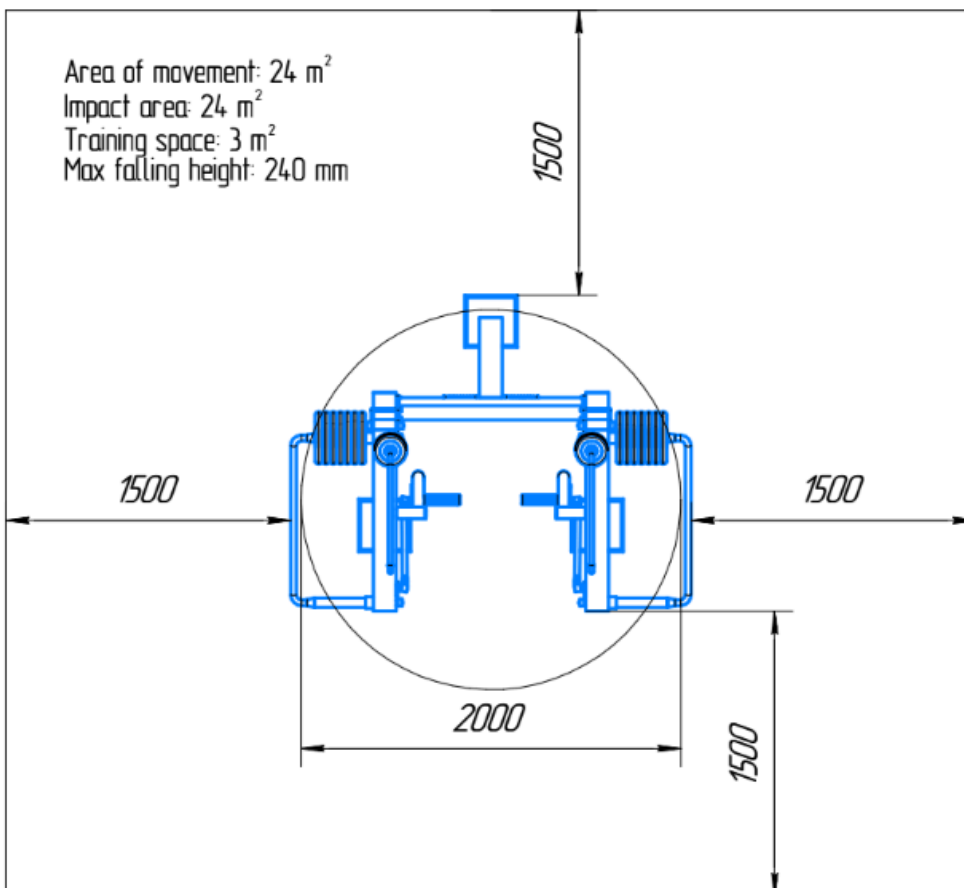

## CERTIFICATEN

-Voldoet aan normering: DIN EN 16630:2015-06

## GARANTIE

-De garantieperiode bedraagt één jaar en gaat in op de oorspronkelijke aankoopdatum, mits de koper de onderhoudsvorschriften naleeft