

PRODUCTNUMMER: ART0002115

Standard Line | SKOR Rope Pull Down



PRODUCTBESCHRIJVING

De Rope Pull Down is een effectief outdoor fitnessstoestel voor het gericht trainen van rug-, schouder- en armspieren. Met een nauwkeurig instelbaar gewichtssysteem en een robuust stalen frame met zinkprimer en poedercoating is het toestel ontworpen voor intensief gebruik en langdurige prestaties in de buitenruimte.

SPECIFICATIES

Afmeting	1,53x1,77x2,43m
Beschikbare ruimte	22m ²
Gewicht	250kg
Trainingszone	3m ²
Valhoogte	0m
Weerstandsbereik	10-100kg

BESTEKTEKST

- Rope Pull Down uit de Standard Line, ontworpen voor professioneel buitensportgebruik.
- Afmetingen: 1530 × 1770 × 2430 mm, geschikt voor plaatsing op professionele buitensportlocaties.
- Toestelgewicht: 250 kg voor een stabiele en solide constructie.
- Inclusief gepatenteerd weight system voor gecontroleerde krachttraining.
- Gewichtenconfiguratie van 8 × 10 kg en 6 × 2,5 kg voor nauwkeurig instelbare trainingsweerstand.
- Stalen frame behandeld met zinkprimer en afgewerkt met een transparante poedercoating voor extra bescherming.
- Geleiders en kleine onderdelen vervaardigd uit roestvast staal.
- Duurzame en betrouwbare oplossing voor langdurig en intensief gebruik.

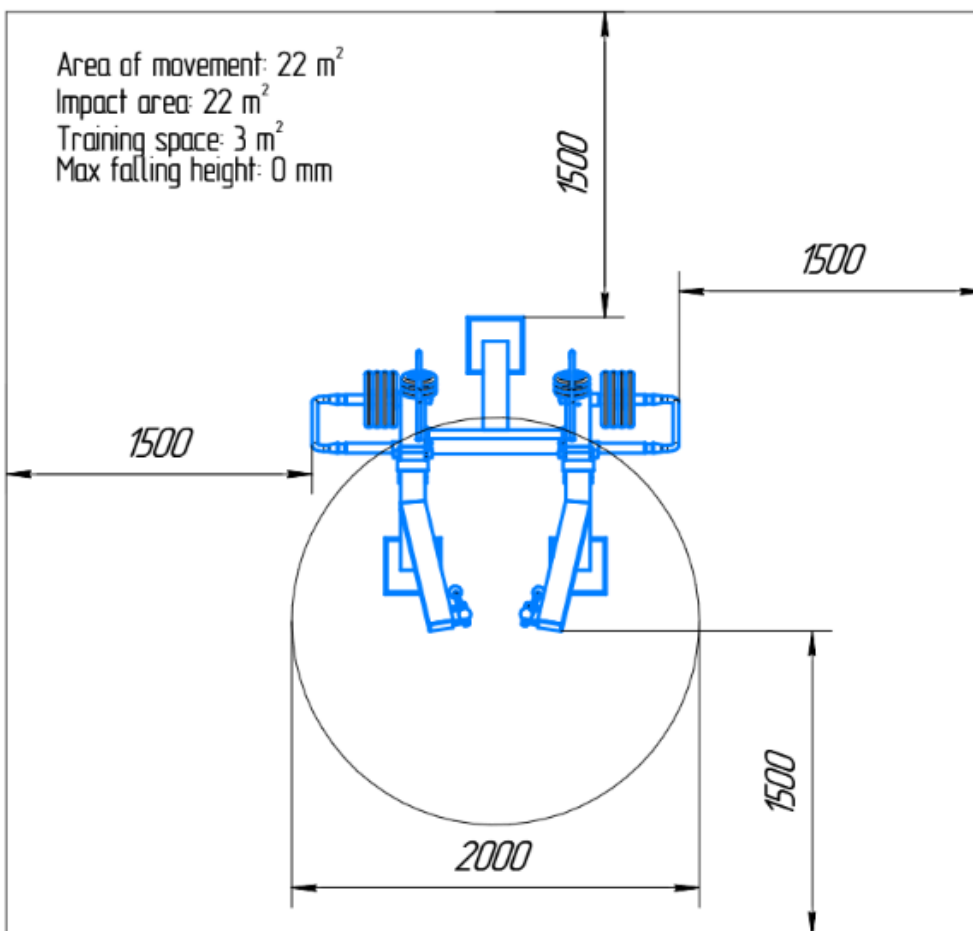
TECHNISCHE TEKENING

CERTIFICATEN

-Voldoet aan notering: DIN EN 16630:2015-06

GARANTIE

-De garantieperiode bedraagt één jaar en gaat in op de oorspronkelijke aankoopdatum, mits de koper de onderhoudsvorschriften naleeft