

PRODUCTNUMMER: ART0002120

Standard Line | SKOR Abdominal Crunch



PRODUCTBESCHRIJVING

De Abdominal Crunch is een doelgericht outdoor fitnessstoestel voor het effectief trainen van de buikspieren en core. Met een nauwkeurig instelbaar gewichtssysteem en een robuust stalen frame met zinkprimer en poedercoating is het toestel ontworpen voor intensief gebruik en langdurige prestaties in de buitenruimte.

SPECIFICATIES

Afmeting	1,47x2,11x1,92m
Beschikbare ruimte	23m ²
Gewicht	293kg
Trainingszone	3m ²
Valhoogte	0,33m
Weerstandsbereik	40-240kg

BESTEKTEKST

- Abdominal Crunch uit de Standard Line, ontwikkeld voor professioneel buitensportgebruik.
- Afmetingen: 1470 × 2110 × 1920 mm, geschikt voor plaatsing op professionele buitensportlocaties.
- Toestelgewicht: 293 kg voor een stabiele en solide constructie.
- Inclusief gepatenteerd weight system voor gecontroleerde krachttraining.
- Gewichtenconfiguratie van 10 × 10 kg en 6 × 2,5 kg voor nauwkeurig instelbare trainingsweerstand.
- Stalen frame behandeld met zinkprimer en afgewerkt met een transparante poedercoating voor extra bescherming.
- Geleiders en kleine onderdelen vervaardigd uit roestvast staal.
- Duurzame en betrouwbare oplossing voor langdurig en intensief gebruik.

TECHNISCHE TEKENING

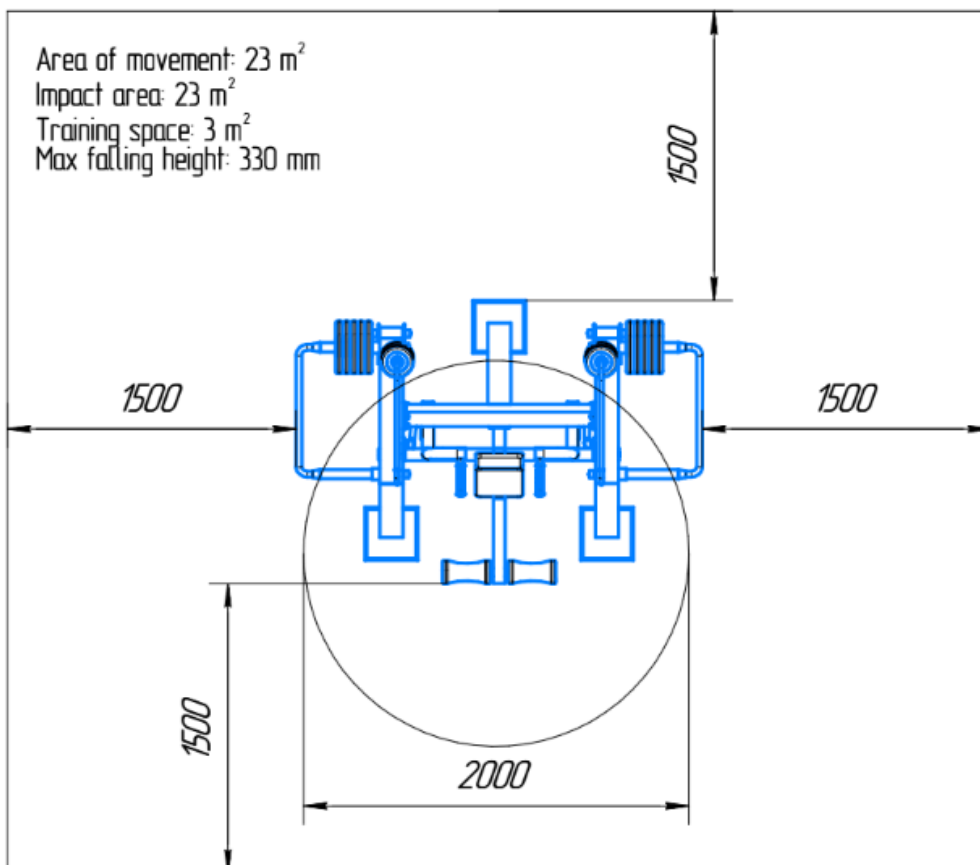

CERTIFICATEN

-Voldoet aan normering: DIN EN 16630:2015-06

GARANTIE

-De garantieperiode bedraagt één jaar en gaat in op de oorspronkelijke aankoopdatum, mits de koper de onderhoudsvorschriften naleeft