

PRODUCTNUMMER: ART0002123

Standard Line | SKOR Convergent Vertical Press



PRODUCTBESCHRIJVING

De Convergent Vertical Press is een krachtig outdoor fitnessstoestel voor het effectief trainen van borst-, schouder- en armspieren. Dankzij het nauwkeurig instelbare gewichtssysteem en het robuuste stalen frame met zinkprimer en poedercoating is het toestel geschikt voor intensief gebruik en langdurige prestaties in de buitenruimte.

SPECIFICATIES

| | |
|--------------------|------------------|
| Afmeting | 1,35x1,98x2,06m |
| Beschikbare ruimte | 22m ² |
| Gewicht | 280kg |
| Trainingszone | 3m ² |
| Valhoogte | 0m |
| Weerstandsbereik | 30-240kg |

BESTEKTEKST

- Convergent Vertical Press uit de Standard Line, ontwikkeld voor professioneel buitensportgebruik.
- Afmetingen: 1350 × 1980 × 2060 mm, geschikt voor plaatsing op professionele buitensportlocaties.
- Toestelgewicht: 280 kg voor een stabiele en solide constructie.
- Inclusief verstelbaar weight system voor gecontroleerde krachttraining.
- Gewichtenconfiguratie van 10 × 10 kg en 6 × 2,5 kg voor nauwkeurig instelbare trainingsweerstand.
- Stalen frame behandeld met zinkprimer en afgewerkt met een transparante poedercoating voor extra bescherming.
- Geleiders en kleine onderdelen vervaardigd uit roestvast staal.
- Duurzame en betrouwbare oplossing voor langdurig en intensief gebruik.

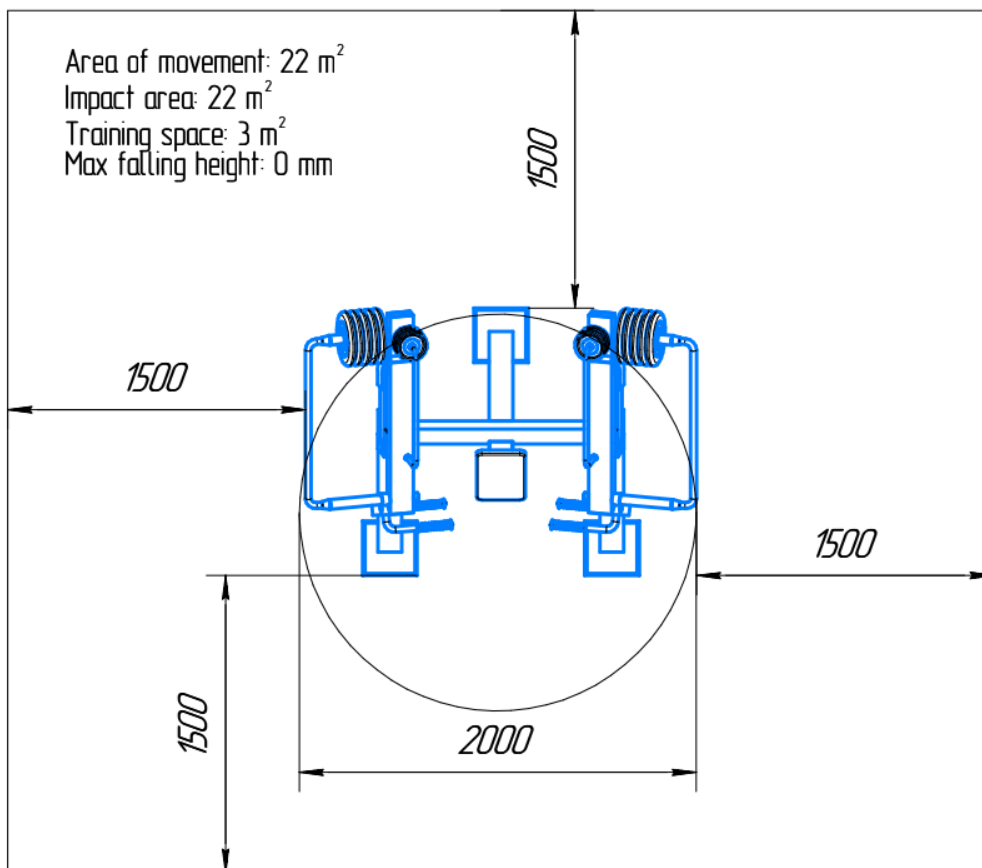
TECHNISCHE TEKENING**CERTIFICATEN**

-Voldoet aan normering: DIN EN 16630:2015-06

GARANTIE

-De garantieperiode bedraagt één jaar en gaat in op de oorspronkelijke aankoopdatum, mits de koper de onderhoudsvorschriften naleeft