

PRODUCTNUMMER: ART0002124

Standard Line | SKOR Divergent Lat Pull



PRODUCTBESCHRIJVING

De Divergent Lat Pull is een krachtig outdoor fitnessstoestel voor het gericht trainen van rug-, schouder- en armspieren. Met een nauwkeurig instelbaar gewichtssysteem en een robuust stalen frame met zinkprimer en poedercoating is het toestel ontworpen voor intensief gebruik en langdurige prestaties in de buitenruimte.

SPECIFICATIES

Afmeting	1,56x1,82x2,46m
Beschikbare ruimte	22m ²
Gewicht	335kg
Trainingszone	3m ²
Valhoogte	0,38m ²

BESTEKTEKST

- Divergent Lat Pull uit de Standard Line, ontworpen voor professioneel buitensportgebruik.
- Afmetingen: 1560 × 1820 × 2460 mm, geschikt voor plaatsing op professionele buitensportlocaties.
- Toestelgewicht: 335 kg voor een stabiele en solide constructie.
- Inclusief verstelbaar weight system voor gecontroleerde krachttraining.
- Gewichtenconfiguratie van 14 × 10 kg en 6 × 2,5 kg voor nauwkeurig instelbare trainingsweerstand.
- Stalen frame behandeld met zinkprimer en afgewerkt met een transparante poedercoating voor extra bescherming.
- Geleiders en kleine onderdelen vervaardigd uit roestvast staal.
- Duurzame en betrouwbare oplossing voor langdurig en intensief gebruik.

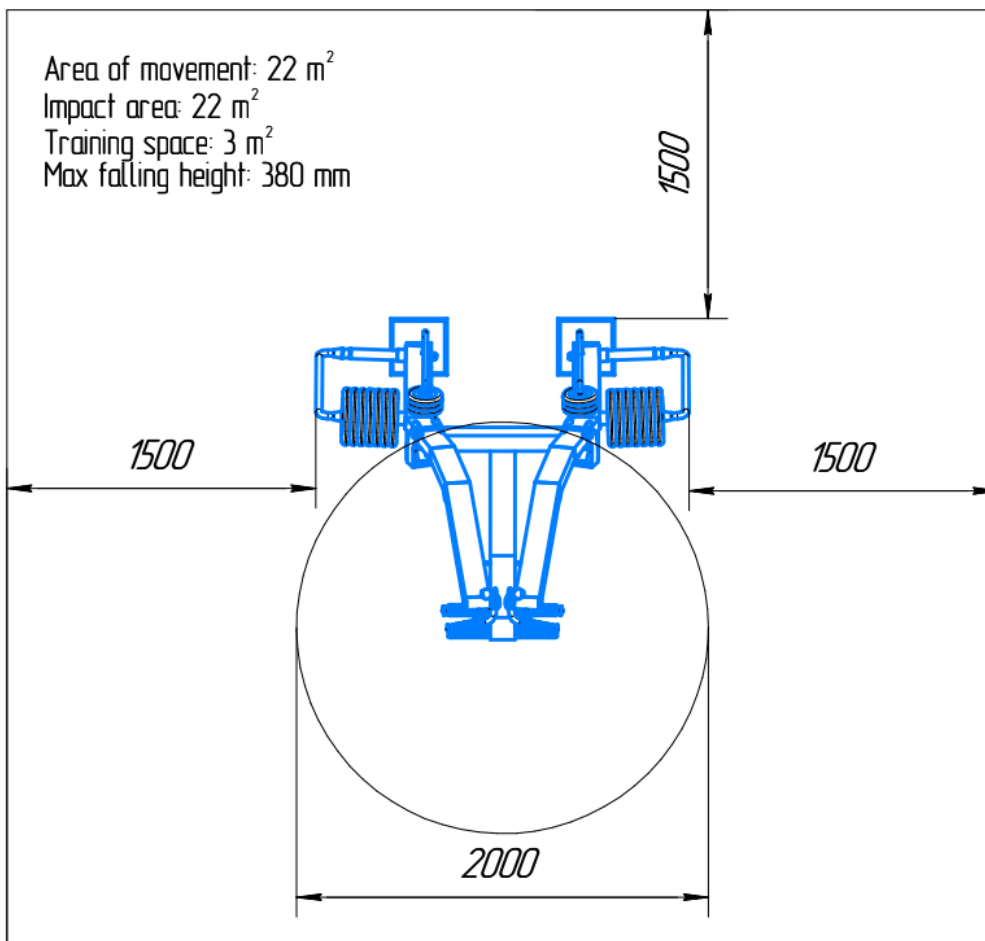
TECHNISCHE TEKENING

CERTIFICATEN

-Voldoet aan normering: DIN EN 16630:2015-06

GARANTIE

-De garantieperiode bedraagt één jaar en gaat in op de oorspronkelijke aankoopdatum, mits de koper de onderhoudsvorschriften naleeft