

PRODUCTNUMMER: ART0002251

## Kids Line | SKOR Leg Press For Kids



### PRODUCTBESCHRIJVING

De Children's Leg Press is een outdoor toestel waarmee kinderen hun beenspieren trainen met een horizontale leg press op basis van eigen lichaamsgewicht. Geschikt voor twee gebruikers en uitgevoerd met een robuust stalen frame voor veilig en duurzaam gebruik.

### SPECIFICATIES

Afmeting	1,1x0,48x1,15m
Beschikbare ruimte	15m <sup>2</sup>
Gewicht	45kg
Trainingszone	3,1m <sup>2</sup>
Valhoogte	0,39m
Weerstandsbereik	Lichaamsgewicht

**BESTEKTEKST****• Kenmerken en toepassing**

- Afmetingen: 1100 × 480 × 1150 mm.
- Gewicht toestel: 45 kg.
- Ontworpen voor het ontwikkelen van de beenspieren.
- Oefening: horizontale leg press.
- Weerstand: lichaamsgewicht van de gebruiker.
- Geschikt voor gelijktijdig gebruik door 2 personen.
- Onderdeel van de Kids Line.

**• Constructie**

- Dragende constructie vervaardigd uit een 120 × 80 mm profiel met een wanddikte van 3 mm.
- Diameter handgrepen: 30 mm.
- Uiteinden van het rechthoekige profiel volledig dichtgelast ter voorkoming van blessures.
- Lagering toegepast op draaipunten.
- Voorzien van rubberen beschermplaat op de basis ter afdekking van uitstekende ankerdelen.

**• Comfort**

- Rug- en zitvlak voorzien van gelamineerde multiplex pads van 12 mm dik voor comfort.

**• Coating en afwerking**

- Tweelaagse oppervlaktebehandeling:
  - Zinkprimer.
  - Slijtvaste poedercoating.
- Standaard kleurstelling: blauw met zwart (andere kleuren mogelijk).

**• Montage en plaatsing**

- Inclusief 4 M16 × 125 ankerbouten voor montage op een betonnen ondergrond.

**De Children's Leg Press vormt een duurzame en betrouwbare oplossing voor speel- en beweeglocaties waar kinderen veilig en gecontroleerd de beenspieren kunnen trainen.**

## TECHNISCHE TEKENING

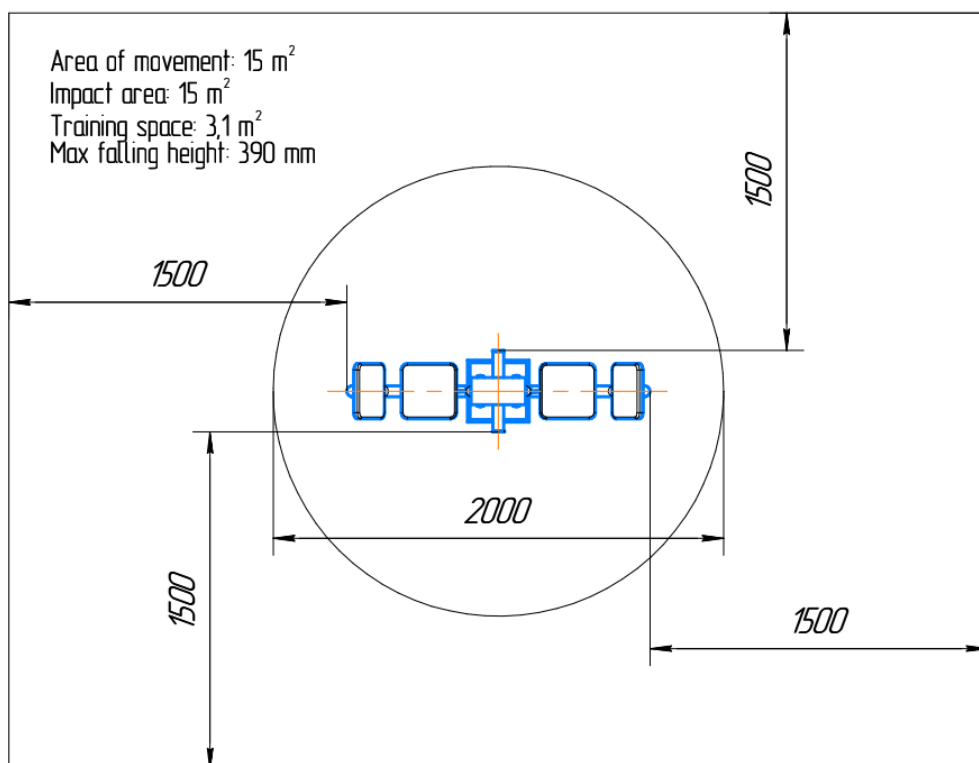

## GARANTIE

-De garantieperiode bedraagt één jaar en gaat in op de oorspronkelijke aankoopdatum, mits de koper de onderhoudsvorschriften naleeft