

PRODUCTNUMMER: ART0002260

## Gymnastic Line | SKOR Rider



### PRODUCTBESCHRIJVING

De Rider uit de Gymnastic Line heeft een afmeting van 1230 x 750 x 1280 mm en een toestelgewicht van 44 kg en is ontworpen voor het trainen van de rugspieren met een pull to abdomen-beweging op basis van lichaamsgewicht. De constructie is uitgevoerd in een 120 x 60 mm stalen profiel met zinkprimer en poedercoating en is voorzien van lagers op de draaipunten en 42 mm handgrepen. Het zitvlak is afgewerkt met een 12 mm gelamineerde multiplex pad. Inclusief 4 ankerbouten M16x125 voor montage op beton.

### SPECIFICATIES

Afmeting	1,23x0,75x1,28m
Beschikbare ruimte	16m <sup>2</sup>
Gewicht	44kg
Trainingszone	3,1m <sup>2</sup>
Valhoogte	0,63m
Weerstandsbereik	Lichaamsgewicht

## BESTEKTEKST

- **Kenmerken en toepassing**
  - Afmetingen: 1230 × 750 × 1280 mm.
  - Gewicht toestel: 44 kg.
  - Ontworpen voor het ontwikkelen van de rugspieren.
  - Oefening: pull to abdomen (trekbeweging naar de buik).
  - Weerstand: lichaamsgewicht van de gebruiker.
  - Onderdeel van de Gymnastic Line.
- **Constructie**
  - Dragende constructie vervaardigd uit een 120 × 60 mm profiel met een wanddikte van 3 mm.
  - Diameter handgrepen: 42 mm.
  - Uiteinden van het rechthoekige profiel volledig dichtgelast ter voorkoming van blessures.
  - Lagering toegepast op draaipunten.
  - Optioneel uit te voeren met een rubberen afdekkap ter afscherming van ankerbouten.
- **Comfort**
  - Zitvlak voorzien van een 12 mm gelamineerde multiplex pad.
- **Coating en afwerking**
  - Tweelaagse oppervlaktebehandeling:
    - Zinkprimer.
    - Slijtvaste poedercoating.
  - Standaard kleurstelling: blauw met zwart (andere kleuren mogelijk).
- **Montage en plaatsing**
  - Inclusief 4 M16 × 125 ankerbouten voor montage op een betonnen ondergrond.

**De Rider vormt een duurzame en betrouwbare oplossing voor buitensportlocaties waar gecontroleerde rugtraining met eigen lichaamsgewicht centraal staat.**

## TECHNISCHE TEKENING

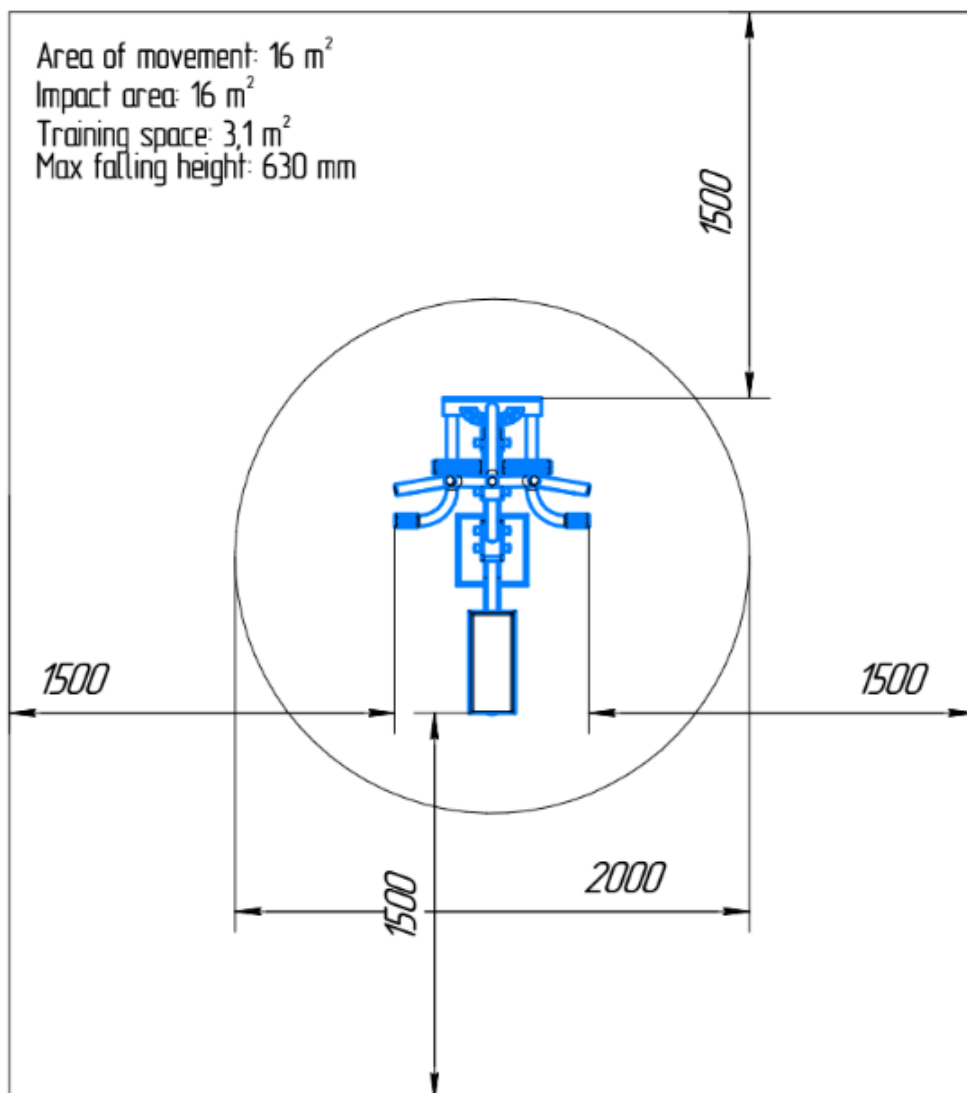

## GARANTIE

-De garantieperiode bedraagt één jaar en gaat in op de oorspronkelijke aankoopdatum, mits de koper de onderhoudsvorschriften naleeft