

PRODUCTNUMMER: ART0002267

Gymnastic Line | SKOR Sit Up Bench Hyperextension



PRODUCTBESCHRIJVING

De Sit Up Bench Hyperextension uit de Gymnastic Line heeft een afmeting van 1150 x 1300 x 1000 mm en een toestelgewicht van 67 kg en is ontworpen voor het trainen van buik-, bil- en rugspieren met sit-ups en hyperextensions. Het toestel heeft een hellingshoek van 45° met een extra positie van +20° voor variatie in training. De constructie is uitgevoerd in een 120 x 80 mm stalen profiel met zinkprimer en poedercoating en is voorzien van 12 mm gelamineerde multiplex steunen voor comfort. Inclusief 4 ankerbouten M16x125 en een rubberen beschermepad voor veilige montage en gebruik.

SPECIFICATIES

Afmeting	1,15x1,3x1,0m
Beschikbare ruimte	18m ²
Gewicht	67kg
Trainingszone	3,1m ²
Valhoogte	0,915m
Weerstandsbereik	Lichaamsgewicht

BESTEKTEKST

- **Kenmerken en toepassing**

- Afmetingen: 1150 × 1300 × 1000 mm.
- Gewicht toestel: 67 kg.
- Ontworpen voor het ontwikkelen en trainen van bilspieren, rugspieren en buikspieren.
- Oefeningen: body crunch en het liften van het bovenlichaam tijdens hyperextension.
- Hellingshoek "Leg Press"-positie: +20°.
- Hellingshoek "Hyperextension"-positie: 45°.
- Geschikt voor gelijktijdig gebruik door 2 personen.
- Onderdeel van de Gymnastic Line.

- **Constructie**

- Dragende constructie vervaardigd uit een 120 × 80 mm profiel met een wanddikte van 3 mm.
- Uiteinden van het rechthoekige profiel volledig dichtgelast ter voorkoming van blessures.
- Voorzien van een rubberen beschermepad op de basis ter afdekking van uitstekende ankerdelen.

- **Comfort**

- Heup- en rugsteunen voorzien van 12 mm gelamineerde multiplex pads voor comfortabel gebruik.

- **Coating en afwerking**

- Tweelaagse oppervlaktebehandeling:
 - Zinkprimer.
 - Slijtvaste poedercoating.
- Standaard kleurstelling: blauw met zwart (andere kleuren mogelijk).

- **Montage en plaatsing**

- Inclusief 4 M16 × 125 ankerbouten voor montage op een betonnen ondergrond.

De Sit Up Bench Hyperextension vormt een duurzame en betrouwbare oplossing voor buitensportlocaties waar gerichte romp-, rug- en biltraining veilig en effectief uitgevoerd moet kunnen worden.

TECHNISCHE TEKENING

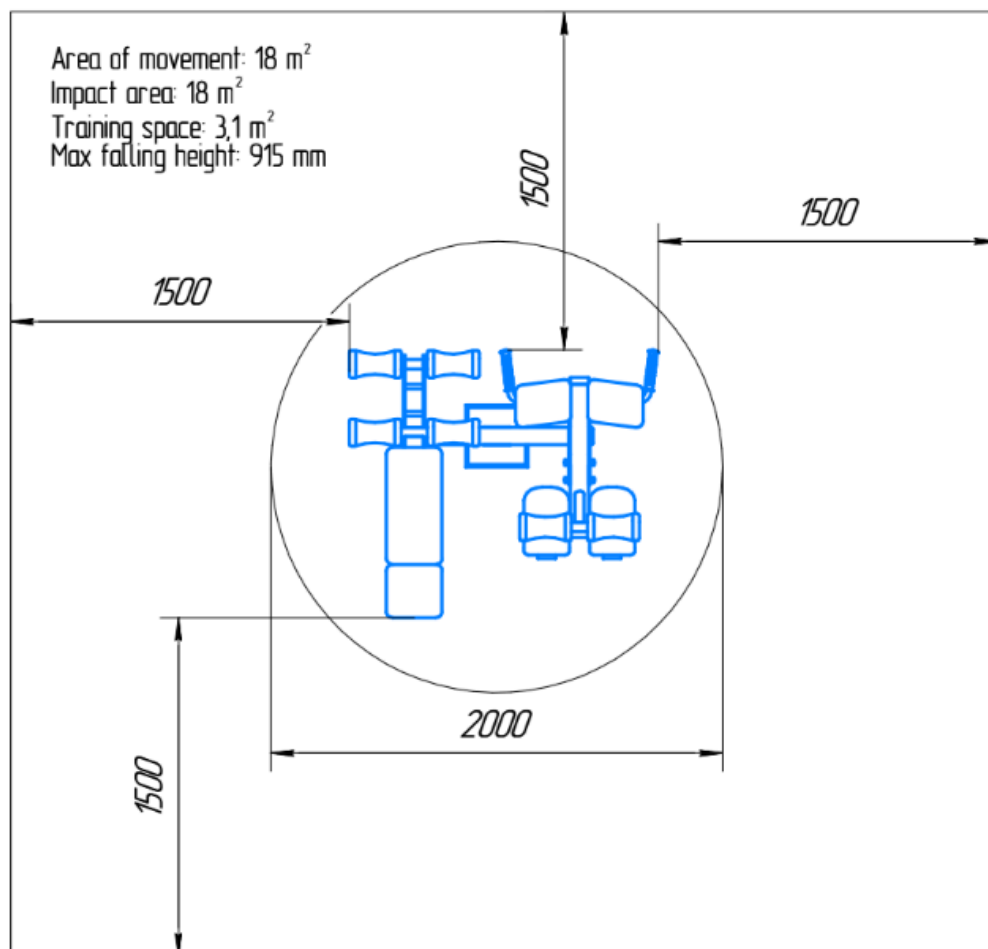

GARANTIE

-De garantieperiode bedraagt één jaar en gaat in op de oorspronkelijke aankoopdatum, mits de koper de onderhoudsvorschriften naleeft