

PRODUCTNUMMER: ART0002270

Gymnastic Line | SKOR Leg Spreading



PRODUCTBESCHRIJVING

De Leg Spreading uit de Gymnastic Line heeft een afmeting van 1050 x 560 x 1420 mm en een toestelgewicht van 67 kg en is ontworpen voor warming-up, lichte cardiotraining en het versterken van de beenspieren met leg abduction. Het toestel is geschikt voor gelijktijdig gebruik door twee personen. De constructie is uitgevoerd in een 120 x 80 mm stalen profiel met zinkprimer en poedercoating en is voorzien van 42 mm handgrepen en lagers op de draaipunten. Inclusief 4 ankerbouten M16x125 en rubberen bescherm pads voor veilige montage en gebruik.

SPECIFICATIES

Afmeting	1,05x0,56x1,42m
Beschikbare ruimte	14m ²
Gewicht	67kg
Trainingszone	3,1m ²
Valhoogte	0,27m

BESTEKTEKST

- **Kenmerken en toepassing**

- Afmetingen: 1050 × 560 × 1420 mm.
- Gewicht toestel: 67 kg.
- Ontworpen voor cardiovasculaire belasting, warming-up en het ontwikkelen van de beenspieren.
- Oefening: leg abduction (zijwaartse beenbeweging).
- Geschikt voor gelijktijdig gebruik door 2 personen.
- Onderdeel van de Gymnastic Line.

- **Constructie**

- Dragende constructie vervaardigd uit een 120 × 80 mm profiel met een wanddikte van 3 mm.
- Diameter handgrepen: 42 mm.
- Uiteinden van het rechthoekige profiel volledig dichtgelast ter voorkoming van blessures.
- Lagering toegepast op rotatiepunten.
- Voorzien van rubberen bescherm pads op de basis ter afdekking van uitstekende ankerdelen.

- **Coating en afwerking**

- Tweelaagse oppervlaktebehandeling:
 - Zinkprimer.
 - Slijtvaste poedercoating.
- Standaard kleurstelling: blauw met zwart (andere kleuren mogelijk).

- **Montage en plaatsing**

- Inclusief 4 M16 × 125 ankerbouten voor montage op een betonnen ondergrond.

De Leg Spreading vormt een duurzame en betrouwbare oplossing voor buitensportlocaties waar veilige warming-up en gerichte beenontwikkeling centraal staan.

TECHNISCHE TEKENING

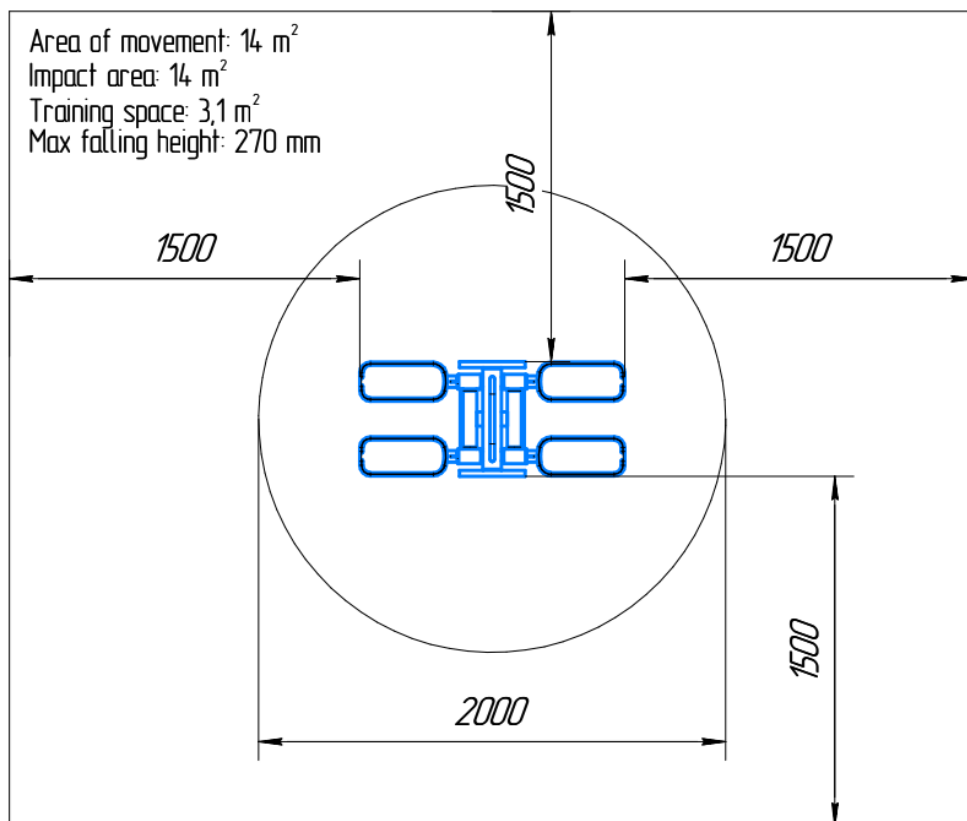

GARANTIE

-De garantieperiode bedraagt één jaar en gaat in op de oorspronkelijke aankoopdatum, mits de koper de onderhoudsvorschriften naleeft