

PRODUCTNUMMER: ART0002271

Gymnastic Line | SKOR Chest Press



PRODUCTBESCHRIJVING

De Chest Press uit de Gymnastic Line heeft een afmeting van 1770 x 1050 x 2140 mm en een toestelgewicht van 121 kg en is ontworpen voor het trainen van borst- en schouderpijlen met een seated bench press op basis van lichaamsgewicht. Het toestel is geschikt voor gelijktijdig gebruik door twee personen. De constructie is uitgevoerd in een 120 x 80 mm stalen profiel met zinkprimer en poedercoating en is voorzien van 42 mm handgrepen met PVC grip en lagers op de draaipunten. Inclusief 4 ankerbouten M16x125 en rubberen bescherm pads voor veilige montage en gebruik.

SPECIFICATIES

Afmeting	1,77x1,05x2,14m
Beschikbare ruimte	18m ²
Gewicht	121kg
Trainingszone	6m ²
Valhoogte	0,7m
Weerstandsbereik	Lichaamsgewicht

BESTEKTEKST**• Kenmerken en toepassing**

- Afmetingen: 1770 × 1050 × 2140 mm.
- Gewicht toestel: 121 kg.
- Ontworpen voor het trainen van borstspieren en schouder­spieren (deltoids), afhankelijk van de gekozen grip.
- Oefening: seated bench press.
- Weerstand: lichaamsgewicht van de gebruiker.
- Geschikt voor gelijktijdig gebruik door 2 personen.
- Onderdeel van de Gymnastic Line.

• Constructie

- Dragende constructie vervaardigd uit een 120 × 80 mm profiel met een wanddikte van 3 mm.
- Diameter handgrepen: 42 mm.
- Grijppunten uitgevoerd met PVC handgrepen.
- Uiteinden van het rechthoekige profiel volledig dichtgelast ter voorkoming van blessures.
- Lagering toegepast op rotatiepunten.
- Voorzien van rubberen bescherm­pads op de basis ter afdekking van uitstekende ankerdelen.

• Comfort

- Rug- en zitvlak voorzien van 12 mm gelamineerde multiplex inserts voor extra comfort.

• Coating en afwerking

- Tweelaagse oppervlakte­behandeling:
 - Zinkprimer.
 - Slijtvaste poedercoating.
- Standaard kleurstelling: blauw met zwart (andere kleuren mogelijk).

• Montage en plaatsing

- Inclusief 4 M16 × 125 ankerbouten voor montage op een betonnen ondergrond.

De Chest Press vormt een duurzame en betrouwbare oplossing voor buitensportlocaties waar veilige borst- en schoudertraining met eigen lichaamsgewicht centraal staat.

TECHNISCHE TEKENING

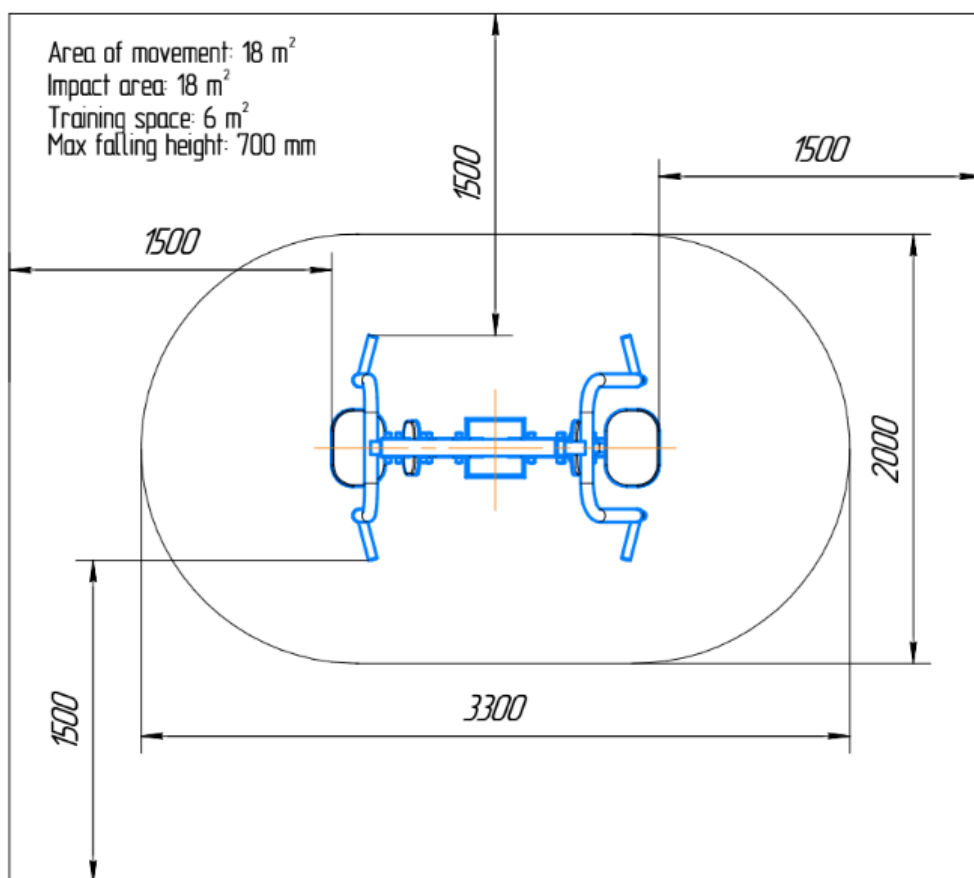

GARANTIE

-De garantieperiode bedraagt één jaar en gaat in op de oorspronkelijke aankoopdatum, mits de koper de onderhoudsvorschriften naleeft