

PRODUCTNUMMER: ART0002298

Plus Line | SKOR Biceps Curl



PRODUCTBESCHRIJVING

De Biceps Curl uit de Plus Line is een krachtig outdoor fitnessstoestel voor het effectief trainen van de biceps via een gecontroleerde zittende curlbeweging. Dankzij het instelbare gewichtssysteem en het stevige stalen frame met zinkprimer en poedercoating is het toestel geschikt voor intensief gebruik en langdurige prestaties in de buitenruimte, inclusief toegankelijk gebruik voor rolstoelgebruikers.

SPECIFICATIES

Afmeting	1,56x1,58x1,83m
Beschikbare ruimte	21m ²
Gewicht	358kg
Trainingszone	3m ²
Valhoogte	0,47m
Weerstandsbereik	2,5-87,5kg

BESTEKTEKST**• Kenmerken en toepassing**

- Afmetingen: 1560 × 1580 × 1830 mm.
- Totaalgewicht toestel: 358 kg.
- Ontworpen voor het trainen van de bicepsspieren.
- Oefening: seated biceps curl.
- Geschikt voor rolstoelgebruikers dankzij een uitschuifbare zitting.
- Onderdeel van de Plus Line.

• Gewichtensysteem

- Verstelbare belasting via geleide gewichtsschijven.
- 16 schijven van 5 kg (80 kg).
- 6 schijven van 1,25 kg (7,5 kg).
- Gewichtsschijven uitgevoerd in staal met rubbercoating.

• Constructie

- Dragende constructie uit 120 × 80 mm profiel met 3 mm wanddikte.
- Uiteinden van rechthoekige profielen volledig dichtgelast ter voorkoming van blessures.
- Lagering toegepast op draaipunten voor soepele beweging.
- Voorzien van rubberen bescherm pads aan de basis ter afdekking van uitstekende ankerdelen.

• Coating en afwerking

- Tweelaagse oppervlaktebehandeling:
 - Zinkprimer.
 - Slijtvaste poedercoating.
- Standaard kleurstelling: blauw met zwart (andere kleuren mogelijk).

• Comfort en ergonomie

- Armsteun en zitting voorzien van 12 mm gelamineerde multiplex bekleding.
- Handgrepen uitgevoerd met PVC grips voor comfortabele en veilige grip.
- Uitschuifbare zitting voor optimale toegankelijkheid.

• Montage en plaatsing

- Inclusief 16 M16 × 125 ankerbouten voor montage op een betonnen ondergrond.

De Seated Biceps Curl uit de Plus Line vormt een duurzame en betrouwbare oplossing voor buitensportlocaties waar toegankelijke en gecontroleerde armtraining centraal staat.

TECHNISCHE TEKENING

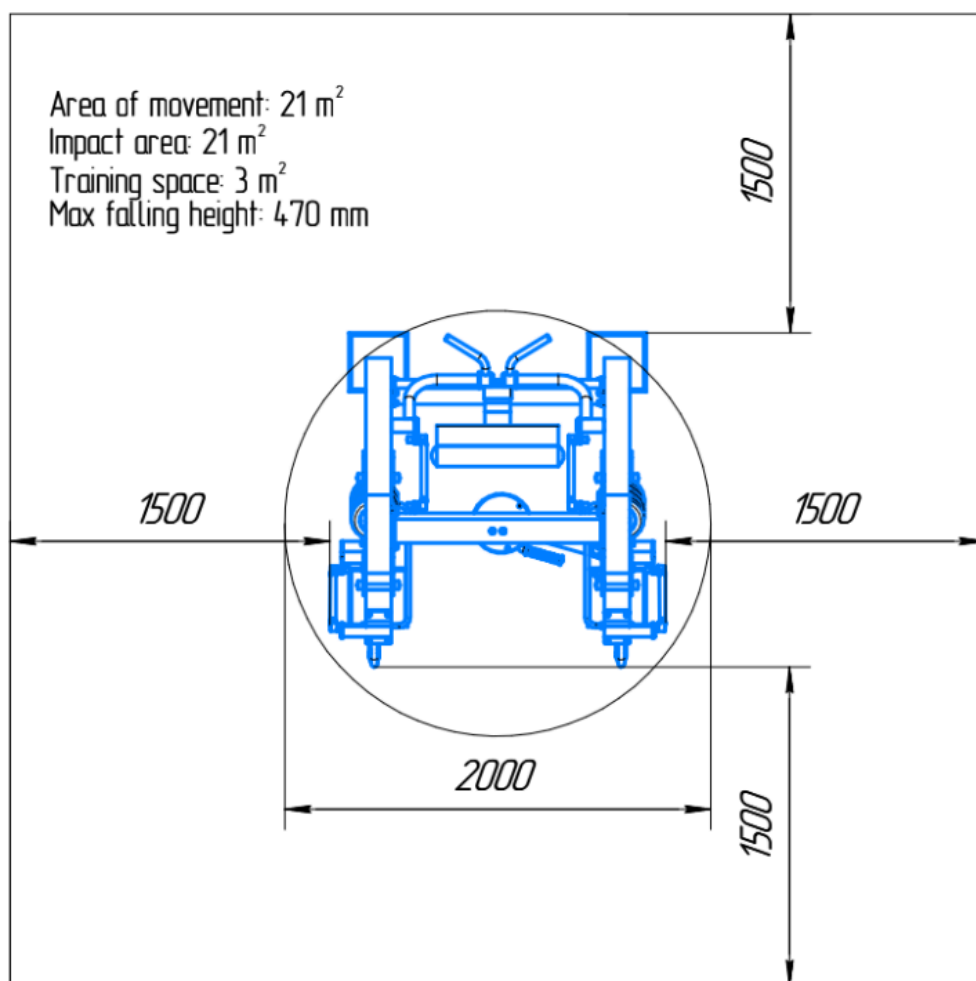

CERTIFICATEN

-Voldoet aan normering: DIN EN 16630:2015-06

GARANTIE

-De garantieperiode bedraagt één jaar en gaat in op de oorspronkelijke aankoopdatum, mits de koper de onderhoudsvorschriften naleeft