

PRODUCTNUMMER: ART0002324

Cardio Line | SKOR Elliptical Trainer



PRODUCTBESCHRIJVING

De Elliptical Trainer uit de Cardio Line is een krachtig outdoor cardiotoestel voor staande training van de beenspieren. Dankzij het instelbare weerstandssysteem van 10 tot 50 kg en het robuuste stalen frame met zinkprimer en poedercoating is het toestel geschikt voor intensief gebruik en langdurige prestaties in de buitenruimte.

SPECIFICATIES

Afmeting	2,04x1,36x1,69m
Beschikbare ruimte	22m ²
Gewicht	150kg
Trainingszone	3m ²
Valhoogte	0,35m
Weerstandsbereik	10-50kg

BESTEKTEKST**• Kenmerken en toepassing**

- Afmetingen: 2040 × 1360 × 1690 mm.
- Framegewicht: 150 kg.
- Ontworpen voor staande cardiovasculaire training met actieve beenbelasting.
- Oefening: elliptische loopbeweging (elliptical running).
- Voorzien van een innovatief niet-inertieel belastingsmechanisme voor effectieve activatie van de beenspieren.
- Instelbare weerstand: 10 kg / 20 kg / 30 kg / 40 kg / 50 kg.
- Constructie ontworpen voor maximale stabiliteit en kantelveiligheid, geschikt voor vrijstaande plaatsing.
- Onderdeel van de Cardio Line.

• Constructie

- Dragende constructie vervaardigd uit 120 × 60 mm profiel met 3 mm wanddikte.
- Onderhoudsvrije, afgedichte lagers toegepast op draaipunten.
- Uiteinden van ronde buizen voorzien van PVC afdekkappen ter voorkoming van blessures.
- Voorzien van rubberen bescherm pads aan de basis ter afdekking van uitstekende ankerdelen.

• Coating en afwerking

- Framecoating bestaande uit twee lagen:
 - Zinkprimer.
 - Slijtvaste poedercoating.
- Standaard kleurstelling: blauw met zwart (andere kleuren mogelijk).

• Comfort en ergonomie

- Voorzien van PVC handgrepen voor comfortabele grip.
- Pedalen uitgevoerd in PVC voor comfortabel en veilig gebruik.

• Montage en plaatsing

- Voorzien van transportlussen voor plaatsing met kraan.
- Verankering mogelijk op beton met M16 × 125 ankerbouten.

De Elliptical Trainer uit de Cardio Line vormt een duurzame en betrouwbare oplossing voor buitensportlocaties waar intensieve en laagbelastende cardiotraining centraal staat.

TECHNISCHE TEKENING

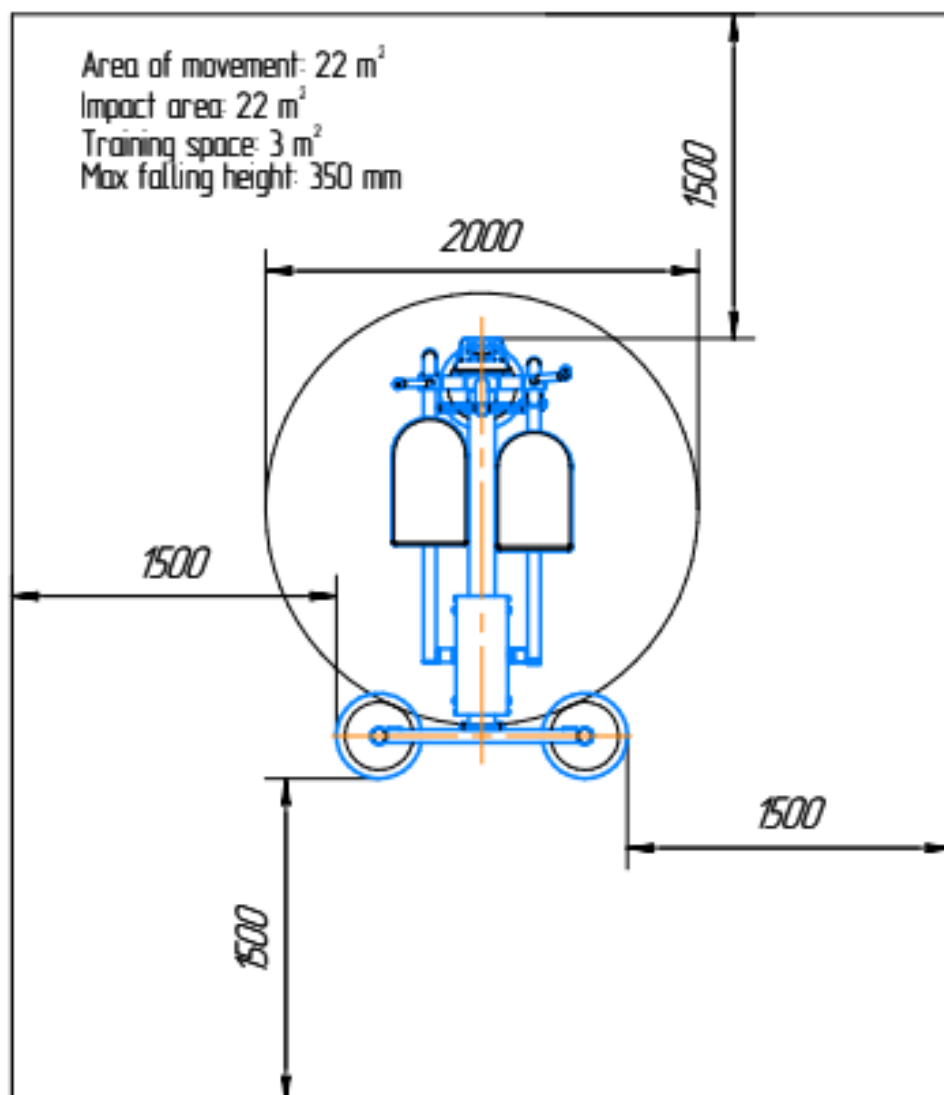

GARANTIE

-De garantieperiode bedraagt één jaar en gaat in op de oorspronkelijke aankoopdatum, mits de koper de onderhoudsvorschriften naleeft