

PRODUCTNUMMER: ART0002336

Pro Line | SKOR Seated Row



PRODUCTBESCHRIJVING

De Seated Rowing met Borstondersteuning is een krachtig outdoor fitnessstoestel voor het effectief trainen van de rugspieren, met ondersteuning van de armen. Dankzij het verstelbare gewichtssysteem tot 195 kg en het stevige stalen frame met zinkprimer en poedercoating is het toestel geschikt voor intensief gebruik en langdurige prestaties in de buitenruimte.

SPECIFICATIES

Afmeting	2,95x1,67x1,435m
Beschikbare ruimte	24m ²
Gewicht	243kg
Trainingszone	3,1m ²
Valhoogte	0,66m
Weerstandsbereik	5-180kg

BESTEKTEKST

- Afmetingen: 2095 × 1670 × 1435 mm, geschikt voor professionele buitensportlocaties.
- Gewicht toestel: 243 kg, wat zorgt voor een stabiele en solide constructie.
- Ontwikkeld voor de oefening chest-supported row, gericht op de brede rugspier met ondersteuning van de armspieren.
- Gewichtenconfiguratie van 12 × 15 kg en 6 × 2,5 kg (totaal 195 kg), waarmee de trainingsweerstand nauwkeurig kan worden ingesteld.
- Massieve stalen halterschijven met rubber coating en 50 mm boring, bewegend over roestvaststalen geleiderails.
- Stalen frame uitgevoerd in 120 × 60 mm en 60 × 60 mm profielen met 3 mm wanddikte.
- Frame behandeld met zinkprimer en afgewerkt met een slijtvaste poedercoating voor langdurige bescherming tegen weersinvloeden.
- Voorzien van verstelbare zitting en borststeun, roterende handgrepen en geoptimaliseerde framehoeken voor een comfortabele en natuurlijke roeibeweging.
- Vrijstaand en kantelbestendig ontwerp, geschikt voor plaatsing zonder verplichte vloerankering.

De Seated Rowing met Borstondersteuning vormt een duurzame en betrouwbare oplossing voor locaties waar professionele rugtraining en langdurig gebruik centraal staan.

TECHNISCHE TEKENING

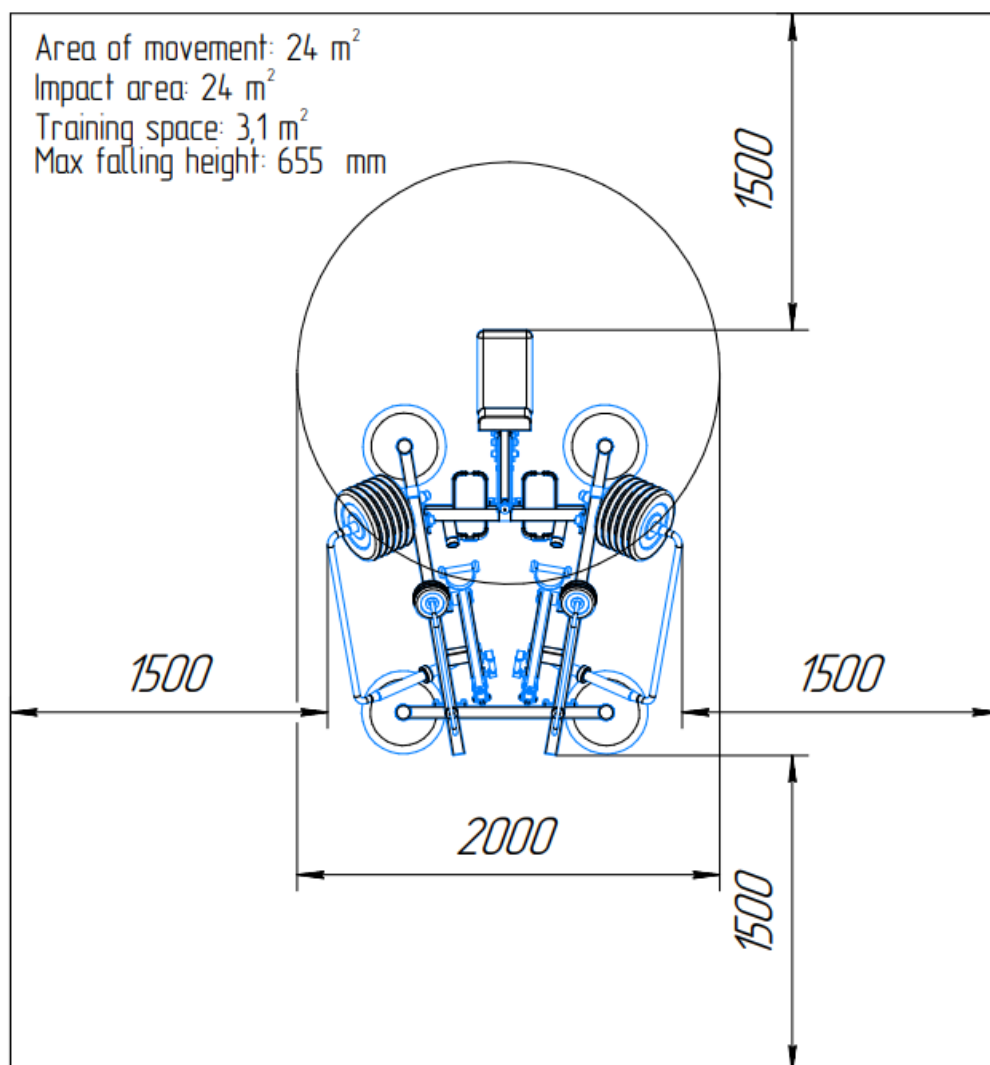

GARANTIE

-De garantieperiode bedraagt één jaar en gaat in op de oorspronkelijke aankoopdatum, mits de koper de onderhoudsvorschriften naleeft